

RAILES LIGEROS

LIGHT RAILS

RAILS LÉGERS

CARRIL LEVE

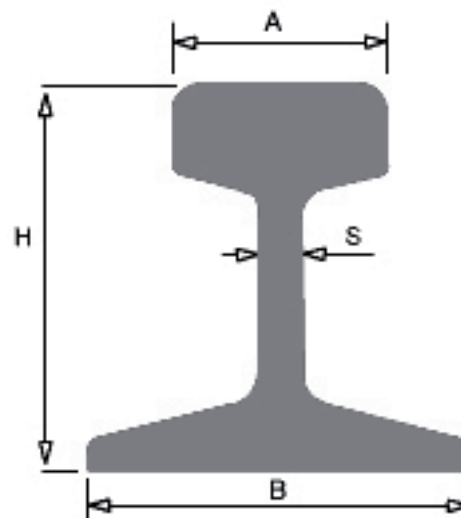

CARRIL LIGERO

TIPO Medidas fijas en mm.

	H	F	K	S	f ₁	f ₂	h	K ₁	K ₂	R	r ₁	r ₂	r ₃	r ₄	d	v	w1	w2	Z	I _k cm ⁴	e _x mm	W _x cm ³	kg/m
S-7	65	50	25	5	9,4	3,2	40	15,6	12,5	130	6	3	5	3	14	70	33	4	29,4	51,6	34	15,2	6,7
S-10	70	58	32	6	11,2	4	37,5	21,3	17,3	140	6	3	5	3	16	75	35	5	30	85,7	34,8	24,4	10
S-12	80	65	34	7	12,5	4,4	45,5	22	17,8	160	7	3	6	3	16	90	35	5	35,3	141	41,5	33,9	12
S-14	80	70	38	9	13,5	4,8	44,5	22	17,3	160	8	3	6	3	16	90	35	5	35,8	154	41,6	36,9	14
S-18	93	82	43	10	15,2	5	52,4	25,4	20	180	8	3	6	3	20	90	35	5	41,4	278	47,9	58,1	18,3
S-20	100	82	44	10	16,2	6	56,8	27	21,5	200	9	3,5	7	4	20	90	35	5	44,6	346	41,5	66,8	19,8
S-24	115	90	53	10	16,5	7	68	31	23	305	10	2	6	3	30	120	61	5	50,5	572,3	56,4	101,5	24
S-30	108	108	60,3	12,3	19,5	7	57,5	31	24	305	8	1,6	6,4	1,6	25,5	127	63,5	7,6	48,25	606	55,9	108,5	30
BS-35M	80,96	76,2	42,86	9,13	15,4	5,96	37,7	27,78	22,42	127	8	1,5	4,8	1,5	19,05	88,9	41,27	-	34,13	188,4	41,62	45,3	17,4
BS-35R	85,7	82,6	44,4	8,3	12,7	5,8	45,2	27,8	20,4	228,6	7,9	1,6	4,8	1,6	22,2	88,9	41,3	5	35,3	220,2	44,3	50,8	17,4
26AFNOR	110	100	50	10	17	8	59	34	27,7	260	9	2	6,6	2	23	140	66	5	46,5	551,4	55,8	97,7	26,3
30AFNOR	125,5	106	58,6	11	17,5	8,1	73	35	27,6	200	9	2	8	2	26	110	47,5	5	54,1	816,7	63	129,4	30
	H	F	K	S	f ₁	f ₂	h	K ₁	K ₂	R	r ₁	r ₂	r ₃	r ₄	d	v	w1	w2	Z	I _k cm ⁴	e _x mm	W _x cm ³	kg/m
ASCE20	66,7	66,7	34,1	6,4	11,1	3,4	37,3	18,3	14,3	304,8	6,4	1,5	4,8	1,5	15,9	101,6	50,6	-	29,5	79,88	34,8	22,95	9,95
ASCE25	69,8	69,8	38,1	7,5	12,3	4,2	37,7	19,8	15,4	304,8	6,3	1,6	6,3	1,6	15,9	101,6	50,8	5	31,1	104,1	36,1	28,8	12,4
ASCE30	79,4	79,4	42,9	8,3	13,5	4,3	43,6	22,2	17,3	304,8	7,9	1,6	6,3	1,6	19	101,6	50,8	5	35,3	170,7	40,8	41,8	14,9
ASCE40	88,9	88,9	47,6	9,9	15,9	5,6	47,3	25,8	20,3	304,8	7,9	1,6	6,3	1,6	22,2	17	3,5	5	39,5	272,2	46,3	58,8	19,8
ASCE60	108	108	60,3	12,3	19,5	7	57,5	31	24	305	8	1,6	6,4	1,6	23,8	127	63,5	7,6	48,2	606	55,9	108,5	30
ASCE80	127	127	63,5	13,89	22,23	7,6	66,68	38,09	30,76	304,8	7,94	1,59	6,35	1,59	25,4	127	63,5	-	56,58	1098	66,55	165,02	39,68
BS60R	114,3	109,5	57,1	11,1	16,7	7,5	61,9	35,7	26,2	228,6	9,5	1,6	8	3,9	25,4	101,6	47,6	7,6	47,6	681	58,7	116	29,8
S33	134	105	58	11	19	9,5	76	39	31,8	22,5	14	2	6	3	30	120	61	7,6	57	1040	66,7	155,9	33,5